

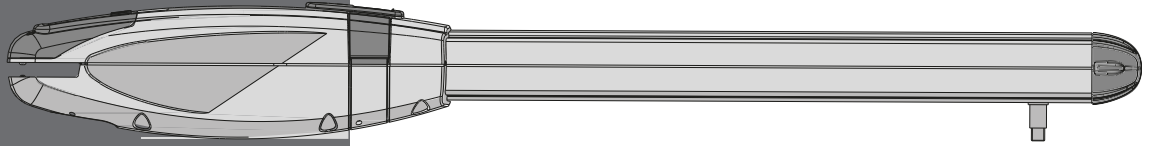

KULLANIM VE BAKIM KILAVUZU

VECTI Serisi



D-MNL0VECTI 07-02-2023 -
Rev.02

TR - Orjinal talimatlar



Resim. 1

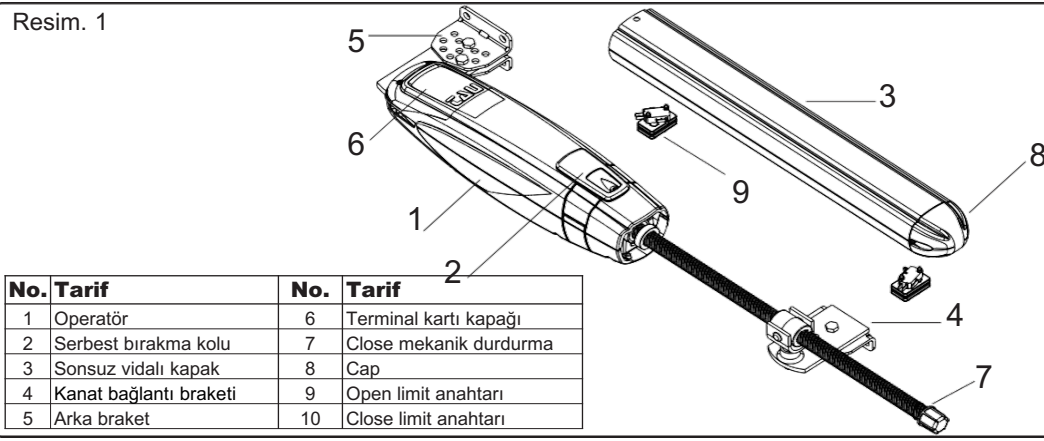

No.	Tarif	No.	Tarif
1	Operatör	6	Terminal kartı kapağı
2	Serbest bırakma kolu	7	Close mekanik durdurma
3	Sonsuz vidalı kapak	8	Cap
4	Kanat bağlantı braketi	9	Open limit anahtarı
5	Arka braket	10	Close limit anahtarı

OPERATÖR EBATLARI

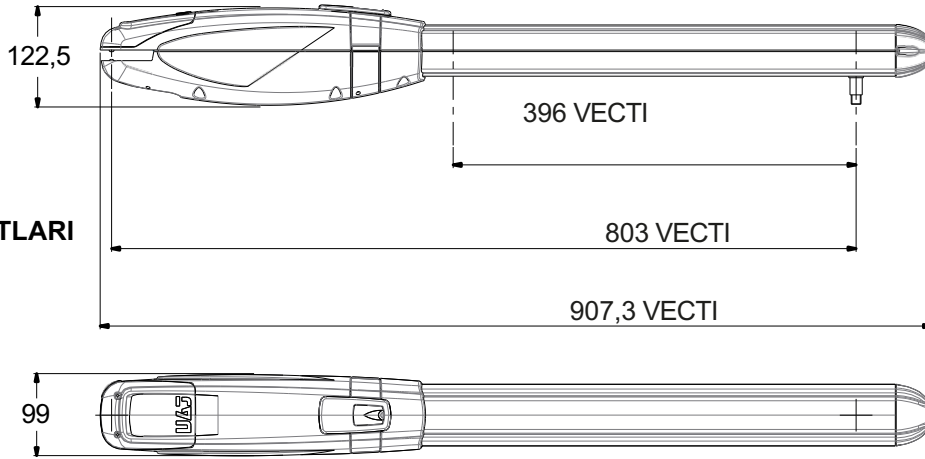

Resim. 2

VECTI

a	4X1,5 mm ² *
b	3x1,5 mm ²
c	2x0,5 mm ²
d	4x0,5 mm ²
e	3x0,5 mm ²
f	2x1 mm ² + 1RG58

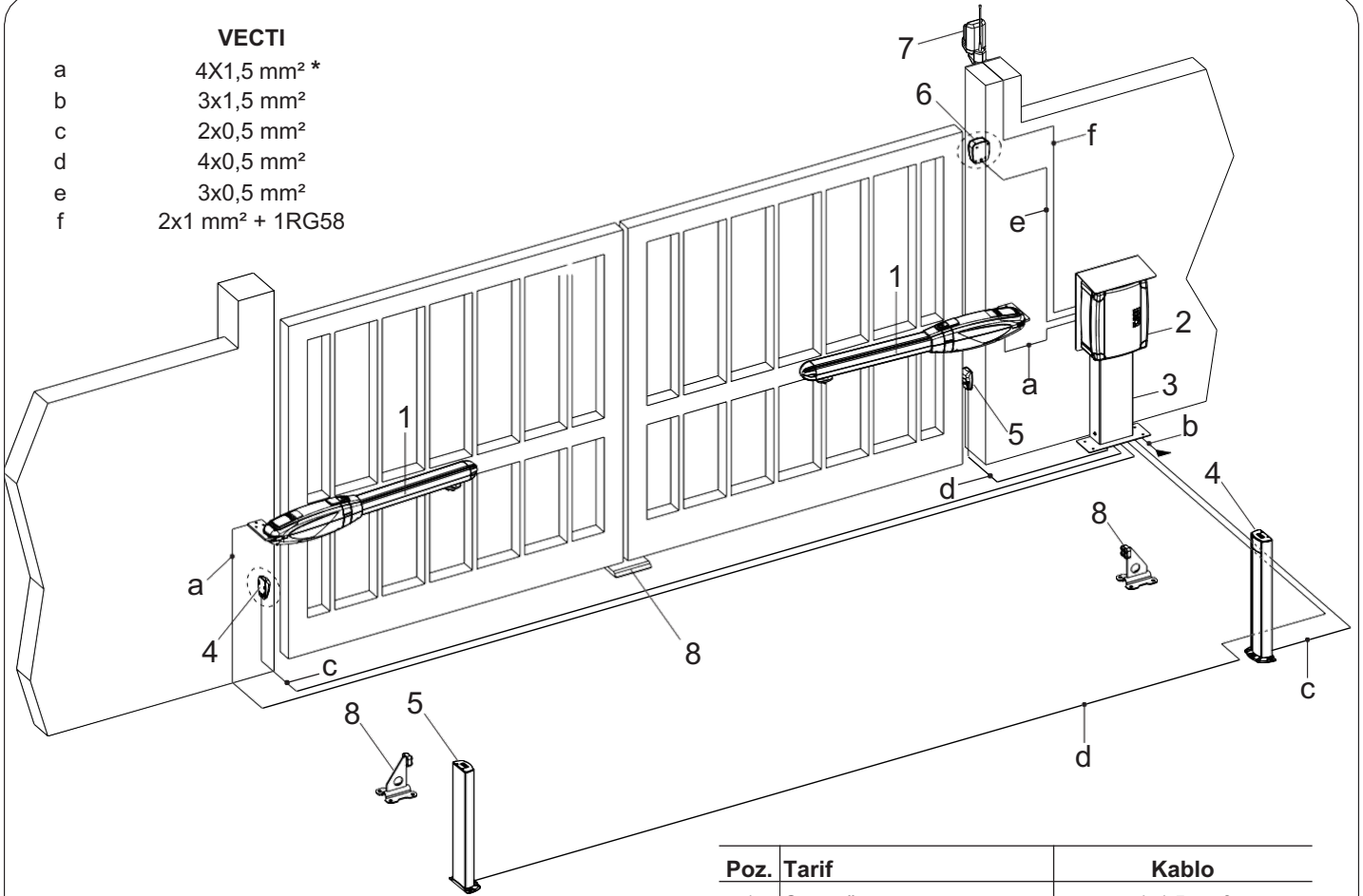
KURULUM ŞEKLİ (Kablolama)
Elektrik tesisatı (standart sistem - VECTI)

Poz.	Tarif	Kablo
1	Operatör	4x1,5 mm ²
2	Kontrol ünitesi	3x1,5 mm ² (güç kaynağı)
4	TX fotoselleri	4x0,5 mm ²
5	RX fotoseller	2x0,5 mm ²
6	Tuşla çalışan seçici anahtar	3x0,5 mm ²
7	Antenli flaşör lamba	2x1 mm ² + 1RG58
8	Mekanik stoperler	-

Resim. 3

Operatörün / kolun uygun konumunu Şekil 4'e göre belirleyin. Açma levhası ile herhangi bir engel (duvarlar, çitler, vb.) arasındaki mesafenin, operatörün / kolun kapladığı alandan daha büyük olduğunu dikkatlice kontrol edin.

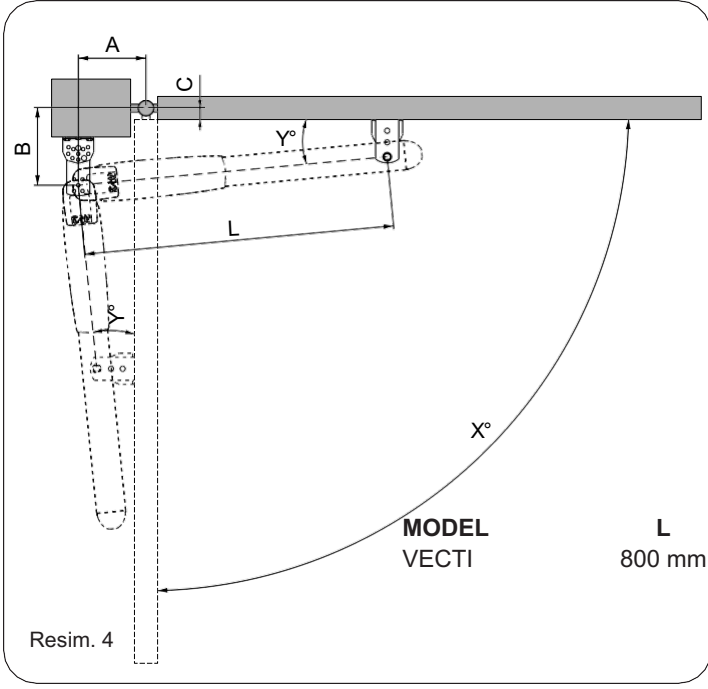

VECTİ

X°	A (mm)	B (mm)	C (mm)
90	145	150 ÷ 190 [180]	20 mm
90	150	150 ÷ 185 [175]	20 mm
90	155	155	20 mm
90	155	150 ÷ 180 [165]	20 mm
90	160	150 ÷ 170 [160]	20 mm
90	165	150 ÷ 165 [150]	20 mm
90	170	150 ÷ 155 [--]	20 mm
90	175	150 [--]	20 mm
95	150	150 ÷ 185 [165]	20 mm
95	155	150 ÷ 180 [160]	20 mm
95	160	150 ÷ 170 [155]	20 mm
95	165	150 ÷ 165 [--]	20 mm
95	170	150 ÷ 155 [--]	20 mm
VECTİ İdeal boyut :			
100	165	155	20 mm
100	165	150 ÷ 155 [--]	20 mm
100	170	150 [--]	20 mm
105	180	150	20 mm

OPERATÖRÜN DIŞA DOĞRU AÇILAN KANATLARA MONTE EDİLECEĞİ YER

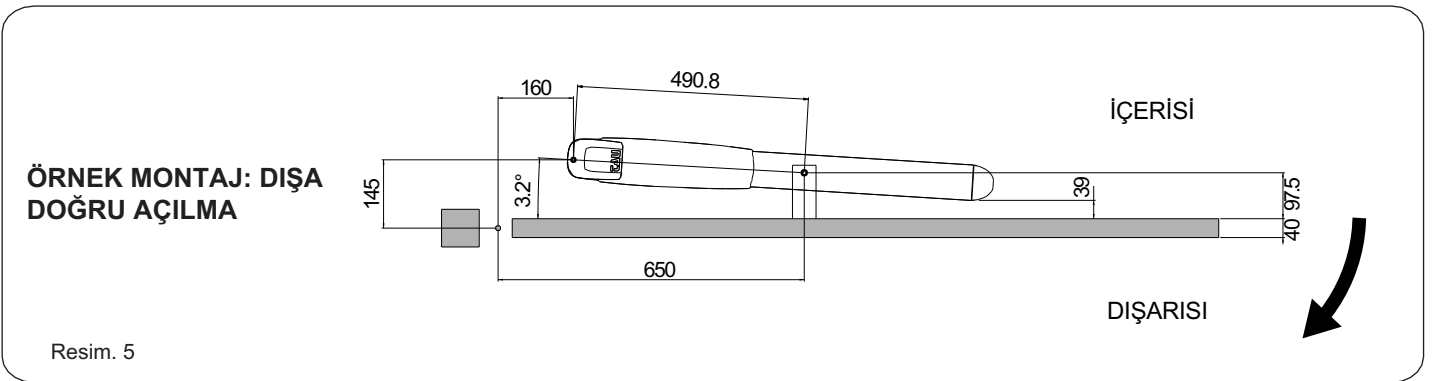

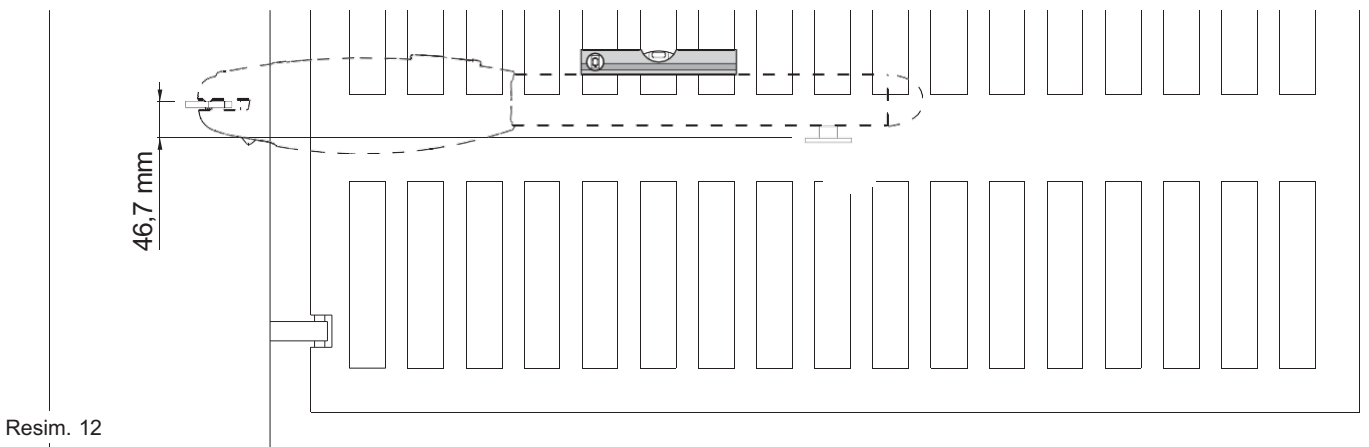
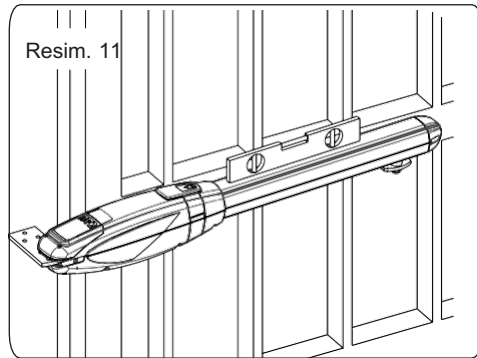
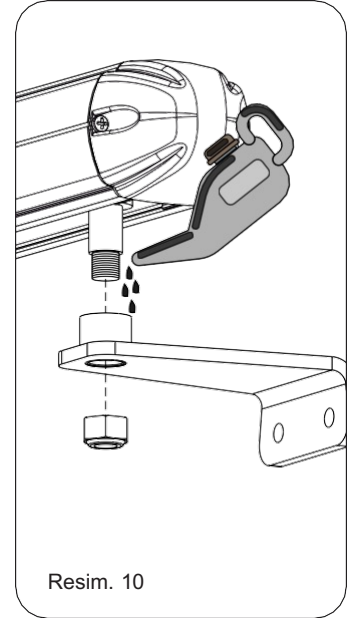
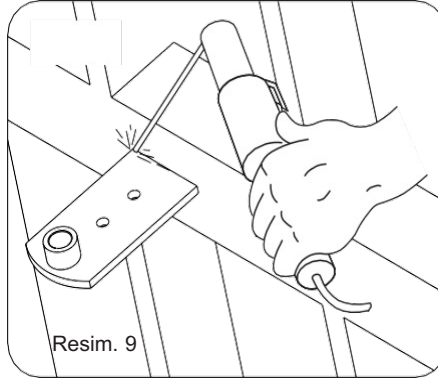
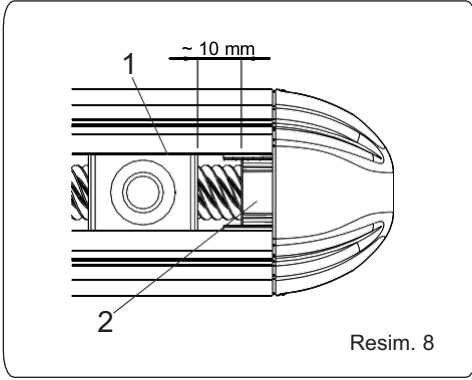
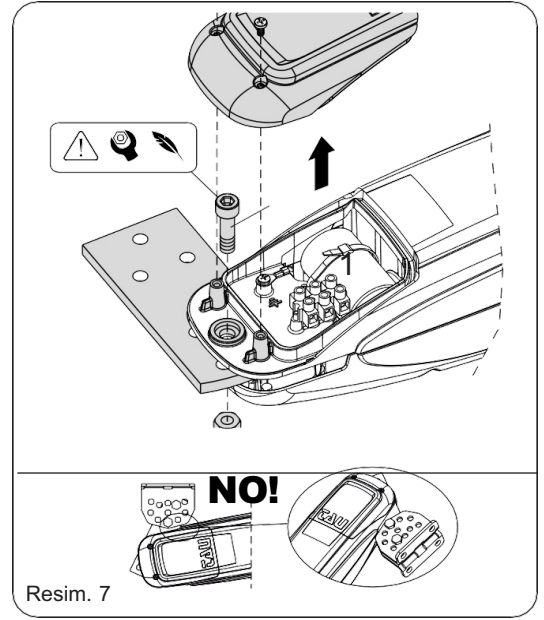
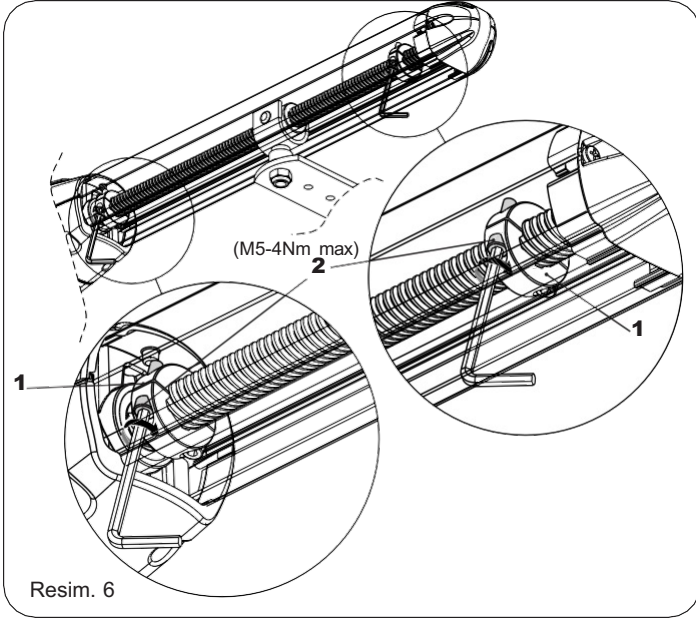

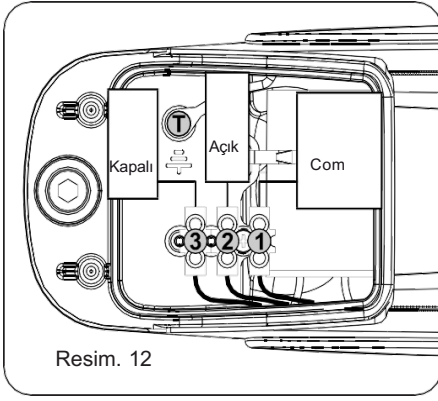

Resim. 12

OPERATÖRÜN KABLOLANMASI

Operatörün iç kısmına, motorun bağlantısı, herhangi bir limit anahtarı ve operatörün topraklanması için bir terminal kartı takılmıştır.

Kondansatörü motorun 2 fazına paralel olarak bağlayın. Uyarı! İki kabloyu kısa devre yapmayın, çünkü bu, tellerde kalan akım nedeniyle deşarjlara neden olabilir. Kontrol ünitelerini yalnızca tork sınırlama cihazına sahip kullanın.

VECTI - 230V AC		
POZ.	RENK	TARİF
1	Gri	Ortak kablo
2	Kahverengi	Aşama 1
3	Siyah	Aşama 2
T	Sarı / Yeşil	Topraklama

MANUEL'E ALMA

Otomatik sistemin elektrik kesintisi veya bir arıza nedeniyle manuel olarak hareket ettirilmesi gerekiyorsa,

Sağdaki şekildeki gibi devam edin:

- 1_ Emniyet devre kesici vasıtasıyla gücü kesin (güç eksikliği durumunda bile).
- 2_ Korumacı kapağı kaydırın,
- 3_ Anahtarı takın ve 90° çevirin,
- 4_ Şekil'de gösterildiği gibi, operatörü serbest bırakmak için serbest bırakma kolunu yukarı doğru döndürün.
- 5_ Kanadı manuel olarak açın veya kapatın.

Not: Operatörün manuel çalışmada tutmak için serbest bırakma cihazı mevcut konumlarında bırakılmalı ve sistem elektriksiz olmalıdır.

KİLİTLEME

Normal çalışma koşullarını geri yüklemek için aşağıdaki işlemleri gerçekleştirin:

- 1_ Serbest bırakma kolunu aşağı doğru döndürerek kilitleyin.
- 2_ Serbest bırakma anahtarını 90° çevirin ve çıkarın.
- 3_ Koruma kapağını kapatın.
- 4_ Sistemi açın ve otomatik sistemin her işlevinin doğru şekilde geri yüklenmesini kontrol etmek için bazı hareketler gerçekleştirin.

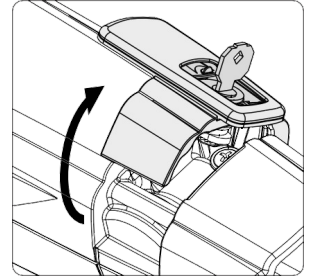
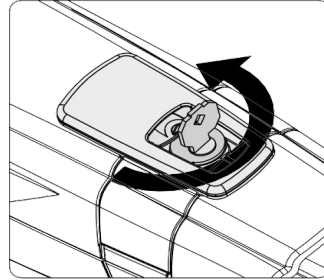
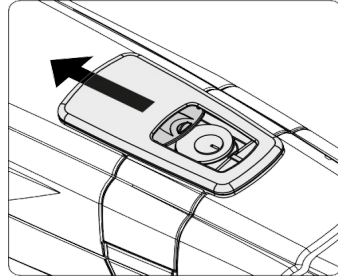

CAU >

TEKNİK ÖZELLİKLER	VECTI
Güç girişi	230V AC ±10% (50/60 Hz)
Motor güç girişi	230V AC ±10%
Kondansatör	10 µf
Emilen akım (yüksüz)	1 A ± 10%
Emilen güç (yüksüz)	280 W
Motor devri (boş)	1400 rpm
Kullanışlı çalıştırma	396 mm
Termal koruma	160 °C (autoreset)
Max. Kanat uzunluğu	3000 mm
İndirgeme oranı	1/24
Çalışma sıcaklığı	-20 °C + +55 °C
Ağırlık	7 Kg
Motor IP	IP 44
İtme kuvveti	2300 N
Çalışma sürekliliği	36 %
90° Açılma süresi	18 sn.

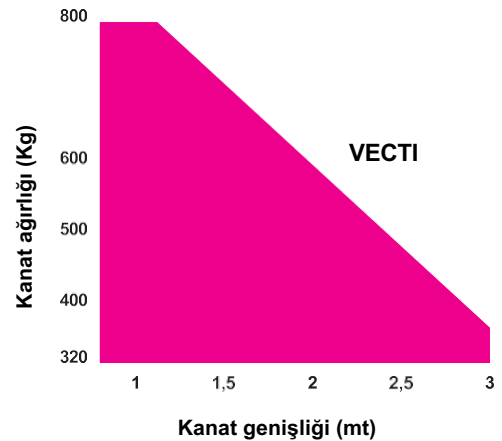

Not: Kapalı tasarımlı kapı kanatları durumunda, büyük hasarları önlemek için elektronik kilitleme kullanılmalıdır.

MONTAJCI İÇİN ÖNEMLİ BİLDİRİM - GENEL EMNİYET DÜZENLEMELERİ

Bu el kitabında açıklanan veriler tamamen bir kılavuzdur. TAU, bunları herhangi bir zamanda değiştirme hakkını saklı tutar. Üretici, önceden haber vermeksizin ürünleri değiştirme veya geliştirme hakkını saklı tutar. Bu el kitabında bulunan herhangi bir yanlışlık veya hata bir sonraki baskıda düzeltilecektir.

Bu ürün sadece kalifiye bir montajcı tarafından monte edilebilir. Üretici, sistemin yanlış kurulmasından veya mevcut yasalara uyulmamasından kaynaklanan mülk hasarı veya kişisel yaralanma ile ilgili tüm sorumluluğu reddeder.

Bu talimatlarda açıkça belirtilmeyen hiçbir şeye izin verilmez.

Sistemle ilgili tüm belgelerin kontrol ünitesinin içinde veya hemen yakınında saklanmasını öneririz.

Güvenlik, kurulum, kullanım ve bakım ile ilgili önemli bilgiler içerdiğinden ürünü kurmadan önce lütfen bu talimatları dikkatlice okuyun. Ürünün yanlış kurulumu veya yanlış kullanımı insanlara ciddi zararlar verebilir.

Ambalaj malzemelerini (plastik, polistiren vb.) çocukların erişebileceği bir yerde bırakmayın, çünkü bu tür malzemeler potansiyel tehlike kaynaklarıdır. İleride başvurmak üzere bu talimatları saklayın.

Bu ürün kesinlikle bu belgede belirtilen kullanım için tasarlanmıştır ve üretilmiştir. Burada açıkça belirtilmeyen başka herhangi bir kullanım, ürünün iyi durumunu/çalışmasını tehlikeye atabilir veya bir tehlike kaynağı olabilir.

TAU, yanlış kullanımdan veya otomatik sistemin amaçlandığı kullanım dışındaki kullanımlardan kaynaklanan tüm sorumluluğu reddeder. Ürünü patlayıcı ortamlara monte etmeyin.

Mekanik parçalar EN 12604 ve EN 12605 Standartları hükümlerine uygun olmalıdır. AB üyesi olmayan ülkeler için, yeterli bir güvenlik seviyesi elde etmek için, ulusal yasal düzenlemelere ek olarak, yukarıda belirtilen Standartlara uyulmalıdır.

TAU, motorize edilecek kapatma elemanlarının yapımında İy Teknik'e uyulmamasından veya kullanım sırasında oluşabilecek herhangi bir deformasyondan sorumlu değildir.

Tesisat EN 12453 ve EN 12445 Standartlarına uygun olmalıdır. Otomatik sistemin güvenlik seviyesi C+D olmalıdır. Sistemde herhangi bir işe başlamadan önce, elektrik gücünü kesin ve pillerin bağlantısını kesin.

Otomatik sistemin şebeke güç kaynağına, temas açma mesafesi 3 mm veya daha büyük olan tüm kutuplu bir anahtar takılmalıdır. Tüm kutuplu devre kesmeli 6A termal kesici kullanılması önerilir.

Eşik değeri 0,03 A olan bir diferansiyel anahtarın sistemin yukarı yönünde takılı olduğundan emin olun.

Topraklama sisteminin mükemmel bir şekilde inşa edildiğinden emin olun ve kapatma araçlarının metal parçalarını ona bağlayın.

Otomatik sistem, bir tork kontrolünden oluşan özel bir ezilme önleyici güvenlik cihazı ile birlikte verilir. Bununla birlikte, açılma eşiği, "I" noktasında belirtilen Standartlarda belirtildiği gibi kontrol edilmelidir.

Güvenlik cihazları (EN 12978 standardı), herhangi bir tehlike alanını mekanik hareket Ezme, sürüklenme ve kesme gibi risklere karşı korur.

Her sistem için en az bir uyarı ışığının yanı sıra, "O" noktasında belirtilen cihazlara ek olarak, çerçeve yapısına yeterince sabitlenmiş bir uyarı işaretinin kullanılması önerilir.

Üretici, uyumsuz güvenlik ve bileşenlerin takılması durumunda tüm sorumluluğu reddeder. Ürünü onarmak veya değiştirmek için yalnızca orijinal yedek parçaları kullanın.

Bakım için, TAU'nun orijinal parçalarını kesinlikle kullanın. Otomatik sistemin bileşenlerini hiçbir şekilde değiştirmeyin.

Montajcı, acil bir durumda sistemin manuel olarak çalıştırılmasıyla ilgili tüm bilgileri sağlayacak ve ürünle birlikte verilen "Kullanım Kılavuzunu" kullanıcıya teslim edecektir.

Çocukların veya yetişkinlerin çalışırken ürünün yakınında kalmasına izin vermeyin.

Otomatik sistemin istemsiz olarak etkinleştirilmesini önlemek için uzaktan kumandaları veya diğer darbe jeneratörlerini çocuklardan uzak tutun. Kanatlardan geçişe yalnızca kapı tamamen açık olduğunda izin verilir.

Kullanıcı herhangi bir onarım veya doğrudan eylemde bulunmamalı ve yalnızca kalifiye personelle iletişime geçmelidir.

TARİF

Dairesel kapılar için VECTI otomatik sistemi, bir sonsuz vida sistemi aracılığıyla hareketi kanada ileten elektromekanik geri dönüşümsüz bir operatördür. Operatör 230V AC olarak mevcuttur.

Geri dönüşümsüz sistem, motor çalışmadığında kanadın mekanik olarak kilitlemesini sağlar, ancak izinsiz giriş girişimlerine veya kurcalamaya karşı yüksek derecede güvenlik caydırıcısı olarak tasarlanmamıştır. Özelleştirilmiş anahtara sahip kullanışlı ve güvenli bir serbest bırakma sistemi, bir arıza veya elektrik kesintisi durumunda kanadın manuel olarak hareket ettirilmesini mümkün kılar.

DİKKAT: Mekanik bir debriyajın yokluğunda, ezilmeye karşı dayanıklı güvenliği sağlamak için ayarlanabilir elektronik debriyajlı bir kontrol ünitesinin kullanılması veya hassas bir kenarın takılması gerekir

VECTI otomatik sistemi, araç erişimini kontrol etmek için tasarlanmıştır ve üretilmiştir. İzinsiz giriş girişimlerine ve/veya kurcalamaya karşı yüksek derecede güvenlik caydırıcısı olması amaçlanmamıştır. Başka herhangi bir kullanımdan kaçının.

Not: Elektrik kablolarını döşemek için uygun hortumlar kullanın. Kablolar için kısa yollar seçin ve güç kablolarını kontrol kablolarından ayrı tutun.

ÖN KONTROLLER

Otomasyonu kurmadan önce, emniyet mesafelerini sağlamak ve insanların ezilme, kesme, sürüklenme veya benzeri tehlikelere maruz kalabileceği alanları korumak ve ayırmak için tüm yapısal değişiklikleri yapın. Mevcut yapının yeterince sağlam ve olduğundan emin olun;

Mekanik parçalar EN 12604 ve EN 12605 Standartları hükümlerine uygun olmalıdır;

Operatör doğrultulara uygun kanat uzunluğu; Kanatların düzenli ve düzgün hareketi, tüm hareketi boyunca sürtünme ve sürüklenme olmadan; iyi koşullarda sert menteşeler; hem açma hem de kapama mekanik limit duraklarının varlığı;

Operatörün elektrik bağlantısı için verimli bir topraklamanın varlığı. Otomatik sistemi kurmadan önce gerekli metal işleri işini yapın.

Kapı yapısının durumu, otomatik sistemin güvenilirliğini ve güvenliğini doğrudan etkiler.

Not: Doğru çalışması için, Operatör ve kapı tarafından oluşturulan aç kapı tamamen kapalı ve tamamen açık olacak (Resim. 4)

Sütun boyutları veya menteşe konumu Operatörün kurulumuna izin vermiyorsa, (Resim. 4)'te gösterildiği gibi sütun üzerinde boyutunu belirlendiği gibi korumak için oluşturulmalıdır. Serbest bırakma cihazının kolay kurulumunu, operatör rotasyonunu ve çalışmasını sağlayacak şekilde boyutlandırılmalıdır.

Lütfen tabloda verilen değerlere uyun ve kapının menteşelerini yağlayın.

Arka braketini daha önce belirlenen konuma sabitleyin. Demir sütun durumunda, braketini doğrudan dikkatlice kaynak yapın.

Sabitlenme işlemleri sırasında, braketin bir terazi vasıtasıyla mükemmel yatay olup olmadığını kontrol edin.

UYARI - Bir elektronik kilidin takılması dışında büyük kapı kanatları veya kapalı tasarım kanatları olması durumunda, arka braketin sabitlenmesinin güçlendirilmesi önerilir (braketini monte etmek için vida kullanmak yerine çelik parçaları kaynaklayın, dübellere yerine çelik ankrajlar kullanın, braketini direğe kaynaklayın, vb.)

Ön braketini (Resim. 7)'de gösterildiği gibi monte edin. Özel somunu kullanarak vidayı sabitleyin ve kendinden yağlamalı burcu braketine yerleştirin.

Terminal kartı kapağını çıkardıktan sonra, birlikte verilen vidayı ve somunu kullanarak operatörü arka braketine sabitleyin (Resim.8);

DİKKAT: Operatör ancak kapıya monte edilmişse ve serbest bırakılmış konumda ise elle hareket ettirilebilir.

DİKKAT: Kapı kapalıyken operatörün arka kısmının braketle temas etmediğini dikkatlice doğrulayın.

ÖNEMLİ: Çalışma sırasında anormal titreşimler olması durumunda, (Resim.8)'deki vidanın çok sıkı olmadığından emin olun. Yeni sabitlenmiş olan braketini tamamen kapalı kapının kanadına yerleştirin ve sabitleme noktalarını işaretleyin (düz olduğundan emin olun.

Bir sonraki aşamaya geçmeden önce lütfen aşağıdaki testi yapın:

Operatörü serbest bırakın (Resim.13-14-15) ve kapının herhangi bir engel olmaksızın tamamen açılıp açılmadığını ve mekanik hareket tıplarında (zemine monte mekanik tıplar) durup duramayacağını ve ayrıca kanadın sürtünme olmadan düzenli olarak hareket edip etmediğini manuel olarak kontrol edin. Kapıyı manuel olarak gereken maksimum açığa açın;

Ön braket kendisini kapıda işaretlenmiş pozisyonun üzerinde bulana kadar kolu sıkın.

Küçük braket işaretli konumu kapsıyorsa, kurulumun doğru yapıldığı anlamına gelir.

Not: Kapı yapısı sabit bir braket sabitlemesine izin vermiyorsa, kapı yapısında sağlam bir destek tabanı oluşturmak gerekir.

Not: Tam güvenlik için, mekanik piston durmadan hemen önce müdahale edebilmeleri için kauçuk kapaklı mekanik durdurucular (zemin durdurucular) kapının açılmasına ve kapanmasına (Resim 3 no-7) takılmalıdır.

Kontrol ünitesini motorların hemen yanına yerleştirin.

Büyük yüklere güç sağlayan diğer kabloları veya elektronik marş motorlarına sahip ışıkları barındıran yuvarlanma yollarının içindeki yardımcı cihazlar için kabloları çalıştırmamaya dikkat edin.

Kontrol butonlarının veya gösterge ışıklarının gerçek kontrol ünitesinden birkaç metre uzaktaki evlerin veya ofislerin içine monte edilmesi durumunda, tetiklenen paraziti önlemek için sinyalin bir röle vasıtasıyla ayrılması önerilir.

BAŞLANCIÇ

(Resim.3)'teki tabloya uyararak kontrol panosunun ve seçilen aksesuarların elektrik bağlantılarını gerçekleştirin.

Kablolar için kısa yollar seçin ve güç kablolarını kontrol kablolarından ayrı tutun.

Sisteme güç verin ve kontrol ünitesi talimatlarına göre LED'lerin durumunu kontrol edin.

Verilen talimatları izleyerek kontrol panosunu ihtiyaçlara göre programlayın.

OTOMATİK SİSTEMİN TEST EDİLMESİ

Otomatik sistemin ve ona bağlı tüm aksesuarların çalışma verimliliğini dikkatlice kontrol edin ve güvenlik cihazlarına özellikle dikkat edin.

"Kullanım Kılavuzu"nu Bakım kaydı ile birlikte son kullanıcıya verin.

Otomatik sistemin doğru çalışmasını ve kullanımını kullanıcıya açıklayın.

Otomatik sistemin potansiyel olarak tehlikeli alanlarını kullanıcıya belirtin.

KULLANIM

Operatör VECTI, sırasıyla maksimum uzunluğu 3,0 metre olan kapıları hareket ettirmek için tasarlanmıştır.

Cihazın başka herhangi bir amaç için veya belirtilenler dışındaki herhangi bir başka koşulda kullanılması kesinlikle yasaktır.

Elektronik kontrol ünitesi (elektrikli bir kavrama ile donatılması gerekir) aşağıdaki işlevlerin seçilmesine izin verir:

Otomatik: Bir komut hareketi kapıyı açar ve kapatır

Yarı otomatik : bir komut hareketi kapıyı açar veya kapatır.

Bu elektrikle çalışan otomatik bir cihazdır ve bu nedenle dikkatle kullanılmalıdır. Özellikle: ıslak ellerle veya ıslak veya çıplak ayaklarla dokunmayın;

Kontrol ünitesi veya operatörü açmadan önce güç kaynağının bağlantısını kesin; fişi kablosuyla çekmeyin;

Serin olduğundan emin olmadığınız sürece motora dokunmayın;

Kapıyı yalnızca tamamen görünür olduğunda çalıştırın;

BAKIM

VECTI serisindeki redüktörlü motorlar az bakım gerektiren ürünlerdir. Bununla birlikte, verimli çalışma aynı zamanda kapının durumuna da bağlıdır. Bu nedenle, kapı verimliliğini korumak için aşağıda bir dizi basit işlem açıklanmıştır.

Dikkat: Bakım mühendisi dışında (uzman bir teknisyen) hiç kimsenin bakım sırasında otomatik kapıyı çalıştırmasına izin verilmemelidir.

Bu nedenle, elektrik çarpması riskini önlemek için cihazı güç şebekesinden ayırın. Bununla birlikte, güç kaynağı bir dizi kontrol için gerekliyse, bakım mühendisi tarafından kullanılan cihaz hariç, kontrol cihazlarının kontrol edildiğinden veya devre dışı bırakıldığından emin olun (uzaktan kumandalar, basmalı buton panelleri vb.).

Rutin bakım

Aşağıdaki işlemlerin her biri, gerekli görüldüğünde ve her durumda, ev içi kullanım durumunda her 6 ayda bir (yaklaşık 3000 iş döngüsü) ve yoğun kullanım durumunda her 2 ayda bir, örneğin apartman bloğu (her 3000 iş döngüsünde) gerçekleştirilmelidir.

Kapı

Kapının menteşelerini yağlayın (bir gres pompası ile);
Kapının durumunu ve terazisini kontrol edin;

Otomasyon sistemi

Güvenlik cihazlarının çalışmasını kontrol edin (fotoseller, pnömatik kenar, tork sınırlayıcı, vb.);

Özel bakım

Mekanik parçalar üzerinde daha karmaşık işlemler gerekiyorsa, teknisyenler veya diğer yetkili merkezler tarafından yetkili serviste onarım yapılabilmesi için redüktörlü motor çıkarılmalıdır.

Not: kullanımda, Operatör gövdesinde ince bir oksit çizgisi oluşabilir. Bunun nedeni, tüpün / gövdenin kaynağı sırasında eklenen malzemelerdir. Bununla birlikte, HİÇBİR ŞEKİLDE bu, redüktörlü motorun kalitesini veya normal çalışmasını etkilemez. Sapın paslanmaz çelik için özel ürünler kullanılarak düzenli olarak temizlenmesini öneririz.

GÜRÜLTÜ SEVİYELERİ

Normal çalışma koşullarında redüktörlü motor tarafından üretilen gürültü sabittir ve **70 dB'yi** geçmez.

ARIZA GİDERME



Kapı açılmıyor, motor çalışmıyor.

Fotosellerin veya hassas kenarların kirli, veya yanlış hizalanmış olmadığından emin olun.

Elektrikli ekipmanın doğru şekilde çalıştığını kontrol edin, tüm sigortaları kontrol edin.

Kontrol ünitesi arıza teşhis Ledleri aracılığıyla tüm fonksiyonların doğru olup olmadığını kontrol edin (ilgili talimatlara bakın). Hatanın nedenini bulun. Led'ler bir başlat komutunun devam ettiğini gösteriyorsa, radyo kontrolleri, başlatma basmalı buton veya başlatma kantağını etkin (kapalı) tutan diğer cihazların olmadığını kontrol edin.

Kontrol ünitesi çalışmıyorsa, değiştirin.

Yukarıda önerilen çözümlerden sonra sonuçlar negatirse, redüktörlü motoru değiştirin.

Kapı açılmıyor, motor dönüyor ama hareket yok.

Manuel serbest bırakma hala etkindir. Güçle çalışan işlevleri geri yükleyin.

Kapının mekanik limit duraklarına karşı durup durmadığını kontrol edin. Kapıyı manuel olarak serbest bırakın, hareket ettirin ve elektrikle çalışan işlevleri geri yükleyin. Limit switch stoperlerinin konumunu kontrol edin ve düzeltin.

Kapının mekanik kurulumunda herhangi bir kusur olmadığını kontrol edin.

GARANTİ : GENEL KOŞULLAR

TAU, bu ürünü satın alma tarihinden itibaren 24 aylık bir süre boyunca garanti eder (satış belgesi, makbuz veya fatura ile kanıtlandığı gibi).

Bu garanti, TAU'nun işçilik veya malzeme bakımından hatalı olduğunu kabul ettiği parçaların masrafları TAU'ya ait olmak üzere, (masrafları müşteriye ait olmak üzere paketleme ve aktarma) üzerinden onarım veya değiştirilmesini kapsar.

Garanti aşağıdaki durumları kapsamaz:

Hata, ürün paketi içinde şirket tarafından sağlanan talimatlara göre gerçekleştirilmeyen bir kurulumdan kaynaklanıyorsa.

Ürünü kurmak için orijinal TAU yedek parçaları kullanılmadıysa.

Hasar bir Doğal Afet, kurcalama, aşırı gerilim, yanlış güç kaynağı, yanlış onarımlar, yanlış kurulum veya TAU'ya bağlı olmayan diğer nedenlerden kaynaklanıyorsa.

Uzman bir bakım görevlisi, ürün paketi içinde şirket tarafından sağlanan talimatlara uygun olarak rutin bakım işlemlerini gerçekleştirmezse.

Bileşenlerin aşınması.

Garanti kapsamındaki parçaların onarımı veya değiştirilmesi garanti süresini uzatmaz. Endüstriyel, profesyonel veya benzeri kullanımlarda, bu garanti 12 ay boyunca geçerlidir.

Bu el kitabında açıklanan veriler tamamen bir kılavuzdur. TAU, bunları herhangi bir zamanda değiştirme hakkını saklı tutar. Üretici, önceden haber vermeksizin ürünleri değiştirme veya geliştirme hakkını saklı tutar. Bu el kitabında bulunan herhangi bir yanlışlık veya hata bir sonraki baskıda düzeltililecektir. Ambalajı açarken lütfen ürünün sağlam olup olmadığını kontrol edin. Lütfen malzemeleri mevcut düzenlemelere uygun olarak geri dönüştürün. Bu ürün sadece kalifiye bir montajcı tarafından monte edilebilir. Üretici, sistemin yanlış kurulmasından veya mevcut yasalara uyulmamasından kaynaklanan mülk hasarı ve/veya kişisel yaralanma ile ilgili tüm sorumluluğu reddeder (bkz. Makine Direktifi).



Via Enrico Fermi, 43 - 36066 Sandrigo (VI) - Italy
Tel +39 0444 750190 - Fax +39 0444 750376
info@tauitalia.com - www.tauitalia.com



AKMAN METAL Otomasyon Sistemleri

Üçevler Mahallesi, Beşevler Küçük Sanayi Sitesi, 27.Sokak,28.Blok,
No:57-59 - 16230 Nilüfer,Bursa/TÜRKİYE
T:+90 224 443 2627 - F:+90 224 443 4907 - satis@akman-metal.com
www.tauturkiye.com.tr - www.akman-metal.com

MANUFACTURER'S DECLARATION OF INCORPORATION
(in accordance with European Directive 2006/42/EC App. II.B)

Manufacturer: TAU S.r.l.
 Address: Via E. Fermi, 43 - 36066 Sandrigo (Vi) - ITALY

Declares under its sole responsibility, that the product: *Electromechanical actuator*
 designed for automatic movement of: *Swing Gates*
 for use in a: *Residential / Communities*
 complete with: *-*

Model: *VECTI*
 Type: *VECTI / VECTI-F*
 Serial number: *SEE SILVER LABEL*
 Commercial name: *AUTOMATION FOR SWING GATES*

Has been produced for incorporation on an access point (*swing gate*) or for assembly with other devices used to move such an access point, to constitute a machine in accordance with the Machinery Directive 2006/42/EC.

Also declares that this product complies with the essential safety requirements of the following EEC directives:

- *2014/35/EU Low Voltage Directive*
- *2014/30/EU Electromagnetic Compatibility Directive*

Also declares that *it is not permitted to start up the machine* until the machine in which it is incorporated or of which it will be a component has been identified with the relative declaration of conformity with the provisions of Directive 2006/42/EC.

The following standards and technical specifications are applied:

EN 61000-6-2;	EN 61000-6-3;	EN 60335-1;	EN 300 220-2 V2.4.1;
EN 12453:2000;	EN 12445:2000;	EN 60335-2-103	

The manufacturer undertakes to provide, on sufficiently motivated request by national authorities, all information pertinent to the quasi-machinery.

Sandrigo, 21/07/2017

Legal Representative

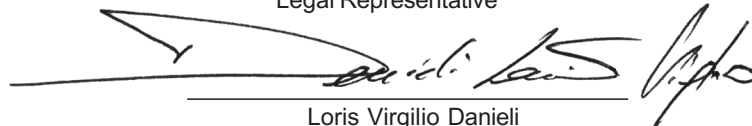

 Loris Virgilio Danieli

Name and address of person authorised to draw up all pertinent technical documentation:
Loris Virgilio Danieli - via E. Fermi, 43 - 36066 Sandrigo (Vi) Italy